

# STARFLEX

**Echelle pour trampolines (Hauteur 71cm~100cm)  
Instructions de montage**

**Leiter für Trampoline (Höhe 71cm~100cm)  
Montageanleitung**

**Ladder voor Trampolines (Hoogte 71cm~100cm)  
Montage-instructies**

**Ladder for Trampolines (Height 71cm~100cm)  
Assembly Instructions**

**REFERENCE CE : JP12-LD123**

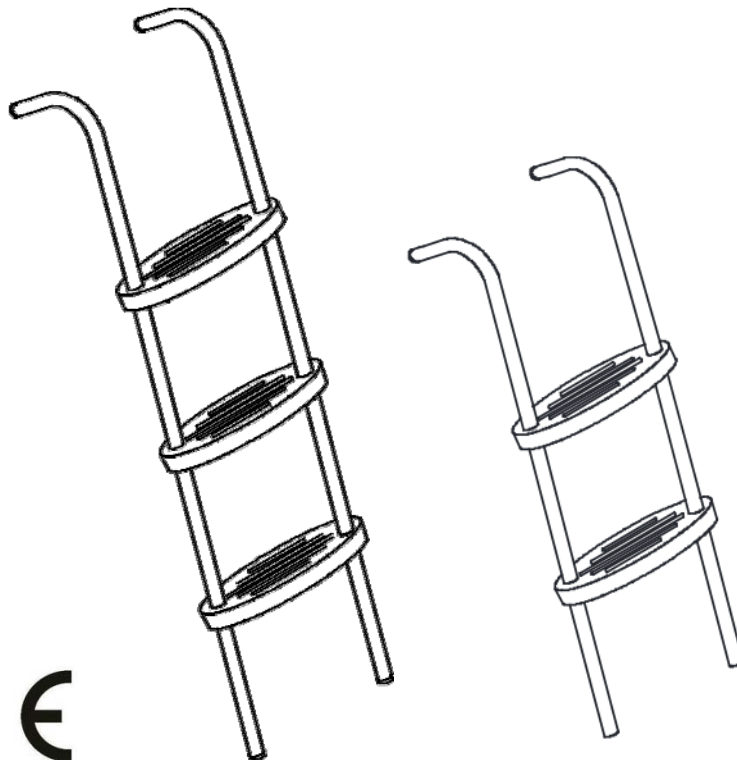



## **ATTENTION!**

- Cette échelle est soumise à une limite de poids de 100 kg.
- Ne pas permettre à plus d'une personne à la fois de monter sur l'échelle.
- Ne permettez pas aux jeunes enfants d'utiliser l'échelle sans la surveillance d'un adulte.
- La supervision d'un adulte est requise en tout temps.
- Veuillez retirer cette échelle lorsqu'elle n'est pas utilisée.
- Les enfants ne doivent pas être autorisés à utiliser cette échelle sans la supervision d'un adulte qualifié.
- **AVERTISSEMENT !** Convient aux enfants de plus de 3 ans.



## **WARNUNG!**

- Diese Leiter unterliegt einer Gewichtsbeschränkung von 100 kg.
- Es darf nicht mehr als eine Person gleichzeitig auf der Leiter sein.
- Lassen Sie kleine Kinder nur unter Aufsicht eines Erwachsenen die Leiter benutzen.
- Die Beaufsichtigung durch einen Erwachsenen ist jederzeit erforderlich.
- Bitte entfernen Sie diese Leiter, wenn sie nicht benutzt wird.
- Kinder sollten diese Leiter nicht ohne qualifizierte Aufsicht benutzen dürfen.
- **WARNUNG!** Geeignet für Kinder über 3 Jahre.



## **WAARSCHUWING !**

- Diese Leiter unterliegt einer Gewichtsbeschränkung von 100 kg.
- Es darf nicht mehr als eine Person gleichzeitig auf der Leiter sein.
- Lassen Sie kleine Kinder nur unter Aufsicht eines Erwachsenen die Leiter benutzen.
- Die Beaufsichtigung durch einen Erwachsenen ist jederzeit erforderlich.
- Bitte entfernen Sie diese Leiter, wenn sie nicht benutzt wird.
- Kinder sollten diese Leiter nicht ohne qualifizierte Aufsicht benutzen dürfen.
- **WAARSCHUWING!** Geeignet für Kinder über 3 Jahre.
- 









## **WARNING!**

- This ladder is subject to a 100kg weight limit.
- Do not allow more than one person on the ladder at a time.
- Do not allow young children to use unless supervised by an adult.
- Adult supervision required at all times.
- Please remove this ladder when not in use.
- Children should not be allowed to use this ladder without qualified supervision.
- **WARNING!** Suitable for children over 3 years old.

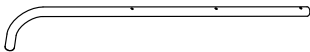
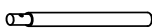
SPORT INNOV – 24 RUE DE CLICHY – 75009 PARIS

info@starflexpro.com

+33 970 73 17 17

Numéro de pièce	Image	Description	Qté
A1		Tube du cadre	2
A2		Tube de cadre d'extension	2
B		Marche	3
C		Vis	6
D		Écrou	6
E		Capuchon d'extrémité interne	2
F		Capuchon d'extrémité extérieur	2
G		Clé Allen	1

## IMPORTANT !

- Utilisez la liste de pièces ci-dessus pour vous assurer que toutes les pièces sont présentes avant d'assembler l'échelle.
- Ne pas essayer d'assembler l'échelle si des pièces sont manquantes ou endommagées.
- Veuillez lire attentivement les instructions.
- Veuillez vous débarrasser correctement de tout le matériel d'emballage en polyéthylène et le garder hors de portée des enfants.
- Conservez cette notice de montage pour une utilisation ultérieure.
- Veuillez placer l'échelle sur une surface plane à au moins 2 m de toute structure ou obstruction telle qu'une clôture, un garage, une maison, des branches en surplomb, des lignes de lavage ou des fils électriques.
- Ne pas l'installer sur du béton, de l'asphalte ou toute autre surface dure.
- N'apportez aucune modification au produit, sauf si vous avez reçu des instructions du fabricant.

## Attention !







Max 100 kg. Uniquement pour un usage domestique et extérieur. Ne convient pas aux enfants de moins de 3 ans. Petites pièces. Risque d'étouffement. Montage par un adulte nécessaire. Vérifiez toujours votre trampoline avant de l'utiliser, en prêtant une attention particulière à tous les boulons, à la position du tapis de saut et du coussin. Ne pas utiliser si des pièces sont manquantes ou présentent des signes d'usure.

## MAINTENANCE

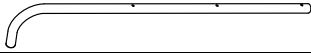
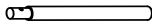
**Veillez remplacer les pièces défectueuses conformément aux instructions du fabricant.**

Les contrôles indiqués ci-dessous doivent être effectués au début de chaque saison et à intervalles réguliers pendant la saison. Le non-respect de ces contrôles peut entraîner des blessures graves.

1. Vérifiez que les boulons sont correctement vissés et revissez-les si nécessaire.
2. Vérifier que les boulons et les capuchons sont en place et les remplacer si nécessaire.
3. Toute pièce défectueuse doit être remplacée conformément aux instructions du fabricant.
4. Pour savoir comment contacter l'équipe de service après-vente, veuillez consulter la première page du guide de l'utilisateur.

Artikel nummer	Bild	beschreibung	Menge
A1		Rahmen Rohr	2
A2		Verlängerungsrahmen Rohr	2
B		Schritt	3
C		Schrauben	6
D		Mutter	6
E		Innere Endkappe	2
F		Außen Endkappe	2
G		Innensechskantschlüssel	1

## WICHTIG !

- Vergewissern Sie sich anhand der obigen Stückliste, dass alle Teile vorhanden sind, bevor Sie die Leiter montieren.

- - Versuchen Sie nicht, die Leiter zu montieren, wenn Teile fehlen oder beschädigt sind.
- - Bitte lesen Sie die Anleitung sorgfältig durch.
- - Bitte entsorgen Sie das gesamte Polyethylen-Verpackungsmaterial ordnungsgemäß und halten Sie es von Kindern fern.
- - Bewahren Sie diese Montageanleitung für den späteren Gebrauch auf.
- - Bitte stellen Sie die Leiter auf eine ebene Fläche mindestens 2 m von jeglicher Struktur oder Hindernis wie z.B. Zaun, Garage, Haus, überhängenden Ästen, Wäscheleinen oder elektrischen Leitungen entfernt auf.
- - Die Leiter darf nicht auf Beton, Asphalt oder einer anderen harten Oberfläche aufgestellt werden.
- - Bitte nehmen Sie keine Änderungen am Produkt vor, es sei denn, Sie haben vom Hersteller eine entsprechende Anweisung erhalten

## Warnung !







Max. 100 kg. Nur für den Hausgebrauch und den Außenbereich. Nicht geeignet für Kinder unter 3 Jahren. Kleine Teile. Erstickungsgefahr. Montage durch Erwachsene erforderlich. Überprüfen Sie Ihr Trampolin immer vor der Benutzung, wobei Sie besonders auf alle Schrauben, die Sprungmatte und die Position der Polster achten müssen. Verwenden Sie das Trampolin nicht, wenn Teile fehlen oder Anzeichen von Verschleiß und/oder Abnutzung aufweisen.

## WARTUNG

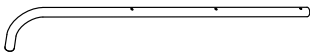
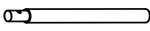
Bitte ersetzen Sie defekte Teile nach den Anweisungen des Herstellers.

Die unten aufgeführten Kontrollen sollten zu Beginn jeder Saison und in regelmäßigen Abständen während der Saison durchgeführt werden. Eine Nichtbeachtung dieser Kontrollen kann zu schweren Verletzungen führen.

1. Prüfen Sie, ob die Bolzen korrekt verschraubt sind und schrauben Sie sie gegebenenfalls nach.
2. Überprüfen Sie, ob die Bolzen und Kappen an ihrem Platz sind und ersetzen Sie sie gegebenenfalls.
3. Defekte Teile müssen nach den Anweisungen des Herstellers ausgetauscht werden.
4. Für Einzelheiten zur Kontaktaufnahme mit dem Kundendienstteam konsultieren Sie bitte die erste Seite der Bedienungsanleitung.

Onderdeel nummer	Beeld	beschrijving	Qty
A1		Frame Buis	2
A2		Verlengingsframe Buis	2
B		Stap	3
C		Schroeven	6
D		Moer	6
E		Binnenste einddop	2
F		Buiten eindkap	2
G		Inbussleutel	1

## BELANGRIJK !

- Gebruik de bovenstaande onderdelenlijst om er zeker van te zijn dat alle onderdelen aanwezig zijn voordat u de ladder monteert.
- Probeer de ladder niet te monteren als er onderdelen ontbreken of beschadigd zijn.
- Lees de instructies zorgvuldig door.
- Gooi al het polyethyleen verpakkingsmateriaal op de juiste manier weg en houd het uit de buurt van kinderen.
- Bewaar deze montagehandleiding voor toekomstig gebruik.
- Plaats de ladder op een vlakke ondergrond op minimaal 2 meter afstand van een constructie of obstakel, zoals een hek, garage, huis, overhangende takken, waslijnen of elektrische draden.
- Plaats de ladder niet over beton, asfalt of een andere harde ondergrond.
- Breng geen wijzigingen aan in het product, tenzij de fabrikant u daartoe opdracht heeft gegeven

## Waarschuwing!







Max. 100 kg. Alleen voor huishoudelijk en buitengebruik. Niet geschikt voor kinderen onder de 3 jaar. Kleine onderdelen. Verstikkingsgevaar. Montage door volwassenen noodzakelijk. Controleer altijd uw trampoline voor gebruik en let daarbij op alle bouten, de springmat en de positie van de pad. Niet gebruiken als er onderdelen ontbreken of tekenen van slijtage vertonen

## ONDERHOUD

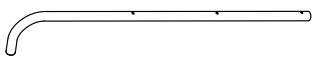
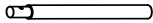
### Vervang defecte onderdelen in overeenstemming met de instructies van de fabrikant.

De onderstaande controles moeten aan het begin van elk seizoen en met regelmatige tussenpozen tijdens het seizoen worden uitgevoerd. Het niet uitvoeren van dergelijke controles kan leiden tot ernstig letsel.

1. Controleer of de bouten correct zijn vastgeschroefd en schroef ze indien nodig opnieuw vast.
2. Controleer of de bouten en doppen op hun plaats zitten en vervang ze indien nodig.
3. Defecte onderdelen moeten worden vervangen volgens de instructies van de fabrikant.
4. Raadpleeg de gebruikershandleiding op de eerste pagina voor meer informatie over hoe u contact kunt opnemen met het after-sales service team.

Part Number	Image	Description	Qty
A1		Frame Tube	2
A2		Extension Frame Tube	2
B		Step	3
C		Screws	6
D		Nut	6
E		Inner End Cap	2
F		Outside End Cap	2
G		Allen Wrench	1

## IMPORTANT!

- Use the above parts list to make sure all parts are present before assembling the ladder.
- Do not attempt to assemble the ladder if any parts are missing or damaged.
- Please read the instructions carefully.
- Please dispose of all polyethylene packing material properly and keep it away from children.
- Retain this assembly instructions for future use.
- Please place the ladder on a level surface at least 2m from any structure or obstruction such as a fence, garage, house, overhanging branches, laundry lines or electrical wires.
- Do not be installed over concrete, asphalt or any other hard surface.
- Please do not make any changes to the product unless you got instructed by the manufacturer.

## Warning!

Max 100 kg. Only for domestic and outdoor use. Not suitable for children under 3 years old. Small parts. Choking Hazard. Adult assembly required. Always check your trampoline before use, paying specific attention to all the bolts, jumping mat and pad position. Do not use if any parts are missing or show any signs of wear and/or tear.

## MAINTENANCE

**Please replace defective parts in accordance with the manufacturer's instructions.**

The checks specified below should be carried out at the start of every season and at regular intervals during the season. Failure to carry out such checks may result in serious injury.

1. Check that the bolts are correctly screwed and re-screw if necessary.
2. Check that the bolts and caps are in place and replace if necessary.
3. Any defective parts must be replaced in accordance with the manufacturer's instructions.
4. For details on how to contact the after-sales service team, please consult first page user's guide.

(FR) Échelle à 2 marches pour trampolines (Hauteur 71cm~80cm)

(DE) 2 Stufen-Leiter für Trampoline (Höhe 71cm~80cm)

(NL) 2 Trappen Ladder voor Trampolines (Hoogte71cm~80cm)

(EN) 2 Steps Ladder for Trampolines (Height 71cm~80cm)

## CONSIGNE DE MONTAGE / MONTAGEANWEISUNG / ASSEMBLAGE-INSTRUCTIE / ASSEMBLY INSTRUCTION

### ÉTAPE 1 / SCHRITT 1 / STAP 1 / STEP 1

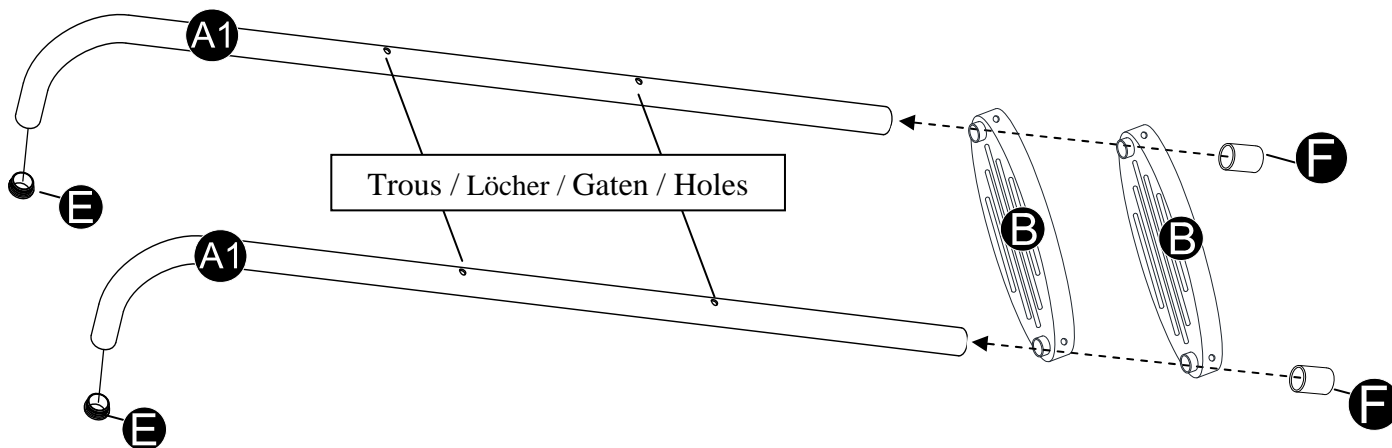

(FR) CONSEIL : Assurez-vous que le " L " et le " R " de l'étape (# B) sont tournés vers l'extérieur.

(DE) TIPP: Achten Sie darauf, dass das "L" und "R" auf Schritt (# B) nach außen zeigen.

(NL) HINT: Zorg ervoor dat de "L" en "R" op stap (# B) naar buiten gericht zijn.

(EN) HINT: Ensure that the "L" and "R" on Step (# B) are facing outward.

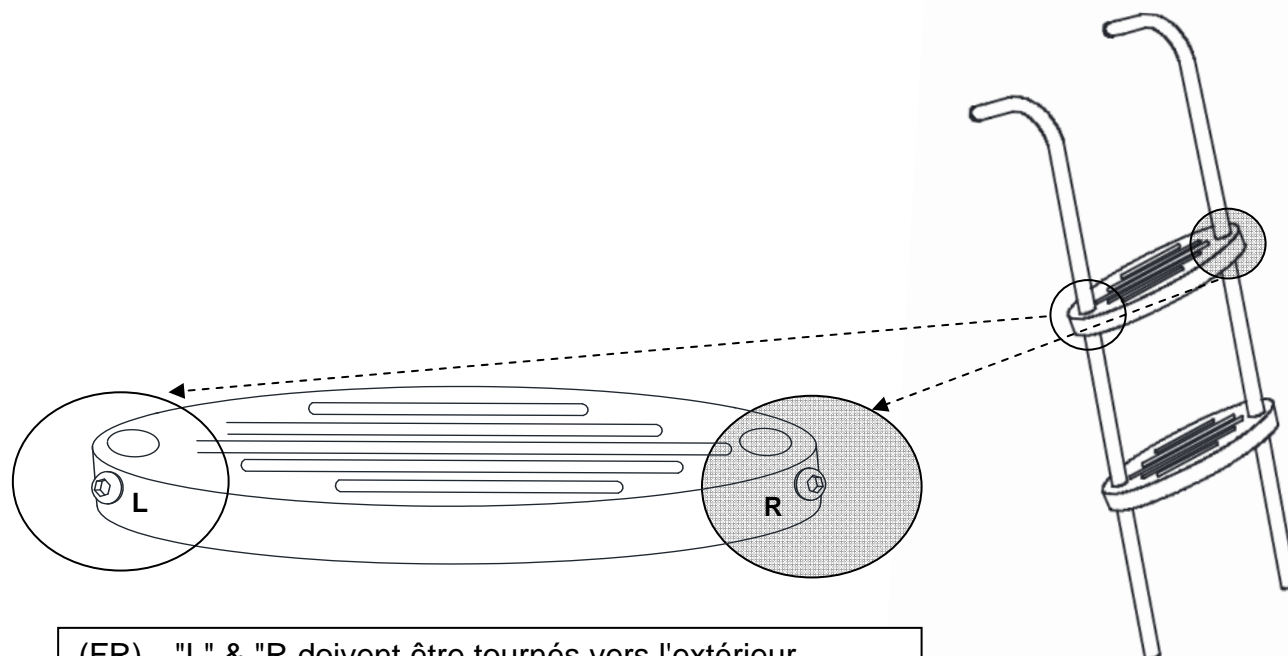

(FR) "L" & "R" doivent être tournés vers l'extérieur

(DE) "L" & "R" muss nach außen zeigen

(NL) "L" & "R" moeten naar buiten gericht zijn

(EN) "L" & "R" must face outward

(FR) Échelle à 3 marches pour les trampolines (hauteur 90cm~100cm)  
 (DE) 3 Stufen-Leiter für Trampoline (Höhe 90cm~100cm)  
 (NL) 3 Trappen Ladder voor Trampolines (Hoogte 90cm~100cm)  
 (EN) 3 Steps Ladder for Trampolines (Height 90cm~100cm)

**CONSIGNE DE MONTAGE / MONTAGEANWEISUNG /  
 ASSEMBLAGE-INSTRUCTIE / ASSEMBLY INSTRUCTION**

**ÉTAPE 1 / SCHRITT 1 / STAP 1 / STEP 1**

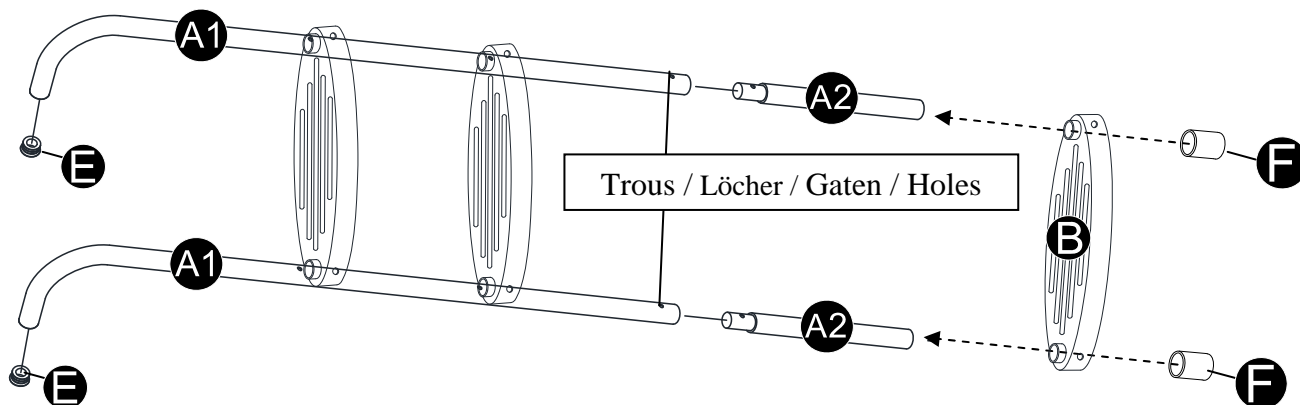

(FR) CONSEIL : Assurez-vous que le " L " et le " R " de l'étape (# B) sont tournés vers l'extérieur.  
 (DE) TIPP: Achten Sie darauf, dass das "L" und "R" auf Schritt (# B) nach außen zeigen.  
 (NL) HINT: Zorg ervoor dat de "L" en "R" op stap (# B) naar buiten gericht zijn.  
 (EN) HINT: Ensure that the "L" and "R" on Step (# B) are facing outward.

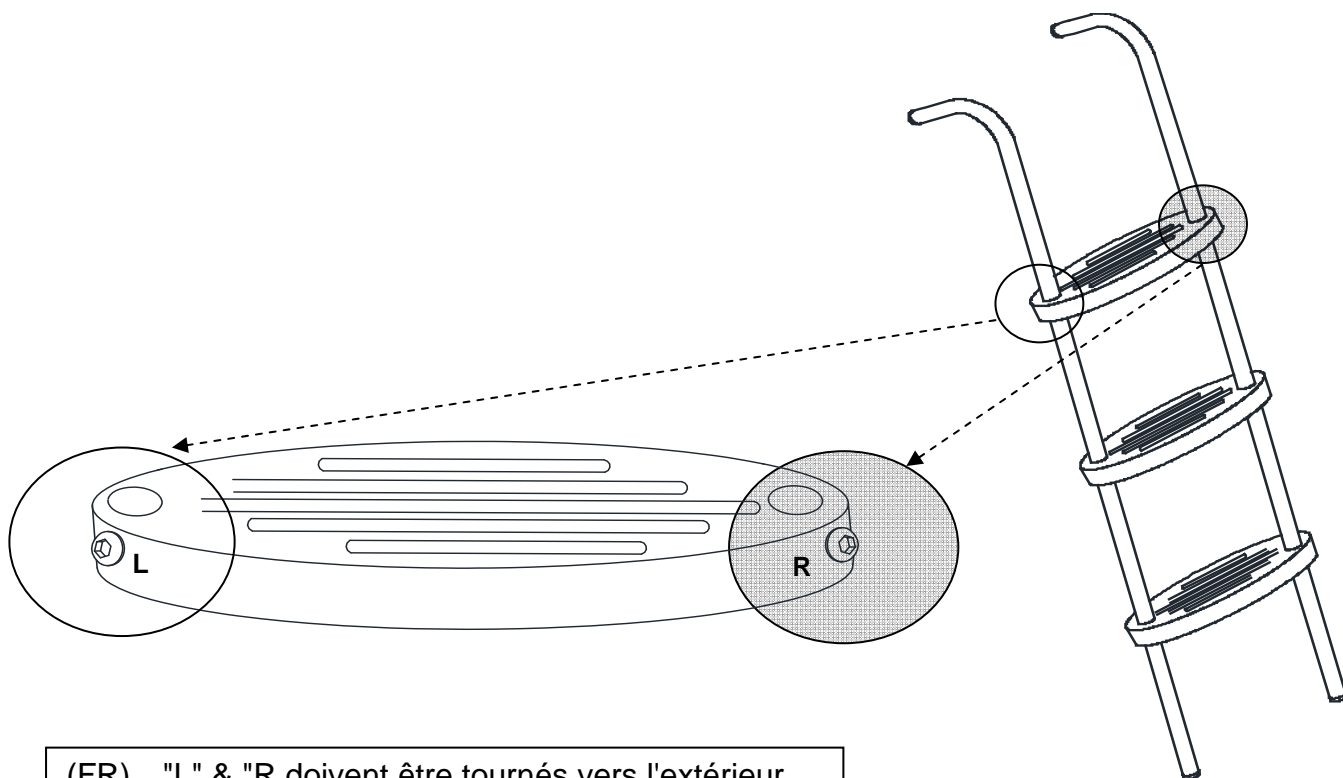

(FR) "L" & "R" doivent être tournés vers l'extérieur  
 (DE) "L" & "R" muss nach außen zeigen  
 (NL) "L" & "R" moeten naar buiten gericht zijn  
 (EN) "L" & "R" must face outward



## ÉTAPE 2 / SCHRITT 2 / STAP 2

(FR) Assemblez les vis (# C) et l'écrou (# D) avec la clé Allen (# G).

(DE) Montieren Sie die Schrauben(#C) und die Mutter(#D) mit dem Innensechskantschlüssel(#G).

(NL) Monteer de schroeven (# C) en de moer (# D) met inbusleutel (# G).

(EN) Assemble the Screws (# C) and Nut (# D) with Allen Wrench (# G)

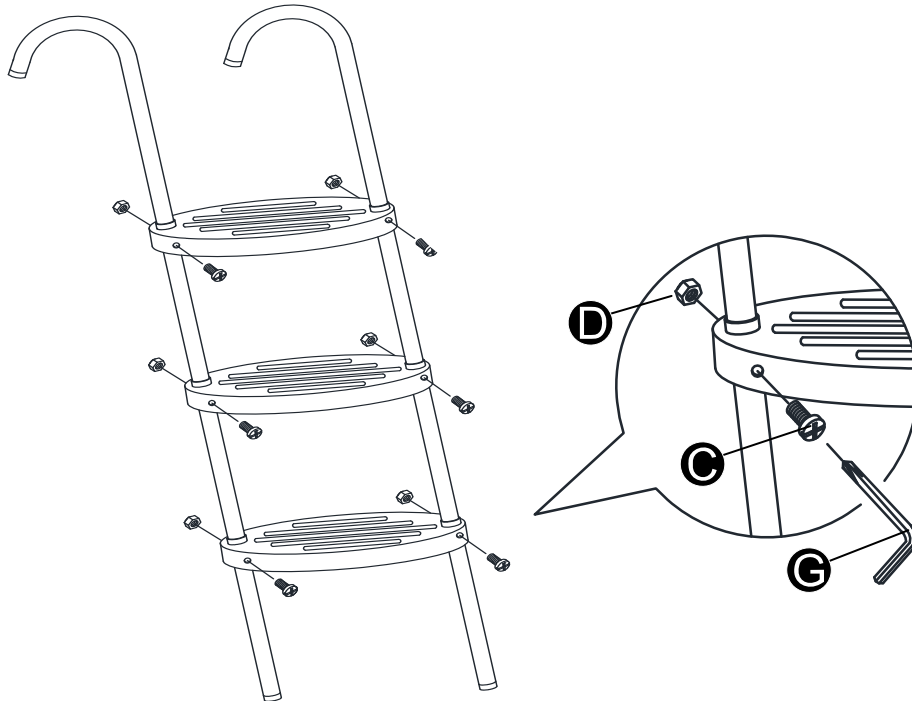

## ÉTAPE 3 / SCHRITT 3 / STAP 3

(FR) Placez l'échelle sur le trampoline.

(DE) Stellen Sie die Leiter auf das Trampolin.

(NL) Plaats de ladder op de trampoline.

(EN) Place the ladder onto the trampoline.

